

LAKLIK

Инструкция по работе с
Автоматическим термопрессом

Комплектация

Спасибо за выбор Автоматического термопресса Loklik. Перед первым использованием оборудования, пожалуйста, ознакомьтесь с данной инструкцией и сохраните ее для дальнейшего использования.

• Автоматический термопресс ×1	• Коврик для переноса ×1
• Защитный лист для термопереноса ×1	• Инструкция ×1

Обзор оборудования

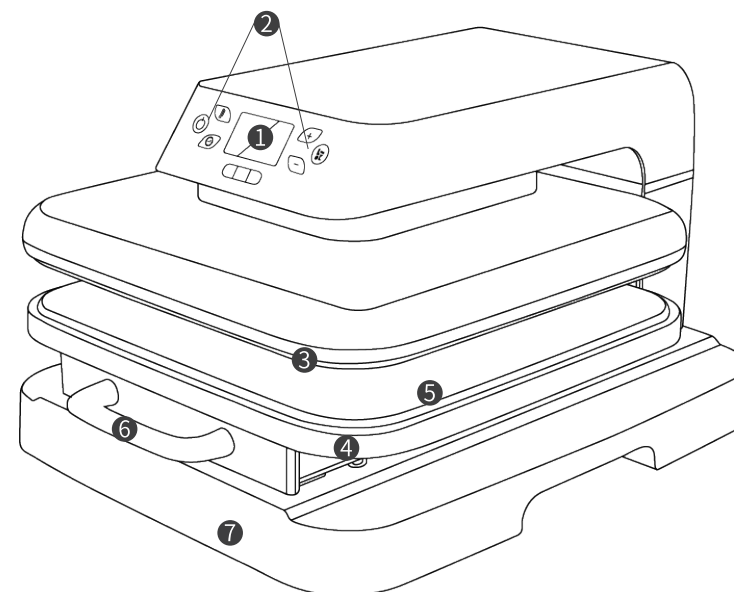

- | | | | |
|-------------------------------|------------------------|------------------------|--|
| 1. Дисплей | 2. Кнопки | 3. Нагревающаяся плита | Время: 1 ~ 100 сек |
| 4. Основание плиты | 5. Коврик для переноса | 7. Basis | Температура: 100 ~ 210°C (210 ~ 410°F) |
| 6. Ручка для выдвигания плиты | | | |

Описание кнопок

Указания по использованию



Включение

После включения, кнопка "Power" загорается белым. Нажмите кнопку "Power" для включения термопресса.



Температура

Нажмите кнопку "Temp", значение температуры начнет мигать. Сразу отрегулируйте температуру кнопками "+" или "-". Долгое нажатие кнопки "Temp" позволяет изменить единицы измерения температуры.



Время

Нажмите кнопку "Time", значение времени начнет мигать. Сразу отрегулируйте время кнопками "+" или "-".



Кнопка +

Однократное нажатие: температура повысится на 5°C (5°F); время увеличится на 1 с.
Длительное нажатие: температура или время увеличатся на 5 единиц непрерывно, пока не прекратите нажимать.



Кнопка -

Однократное нажатие: температура понизится на 5°C (5°F); время уменьшится на 1 с.
Длительное нажатие: температура или время уменьшатся на 5 единиц непрерывно, пока не прекратите нажимать.



Старт

Нажмите кнопку "Start" для автоматического термопереноса с обратным отсчетом.



Режим работы

Нажмите кнопку "Mode" для переключения между режимами работы. На экране загорится выбор режима (①②③④). При выборе режима, температура и время установятся автоматически. Для выхода из режима, зажмите кнопку "Mode" на 1.5 секунды.

Mode①150°C (300°F) /15 с Mode③165°C (330°F) /20 с

Mode②160°C (320°F) /15 с Mode④200°C (390°F) /40 с



Пользовательские настройки

Нажмите кнопку "Custom" для установки пользовательских настроек (max: 2 режима). Нажмите кнопку "Temp" или "Time" и сразу отрегулируйте настройки кнопками "+" или "-". Для выхода из режима, зажмите кнопку "Custom" на 1.5 секунды.



Авто

После установки температуры и времени, нажмите кнопку "Auto" для старта автоматического термопереноса. Основание плиты задвинется, термопресс начнет прижим без нажатия кнопки "Start". Для выхода из режима, нажмите кнопку "Auto".

1. Прогладьте ткань перед термопереносом.
2. Убедитесь, что основание плиты задвинуто до конца. В противном случае, раздастся звуковой сигнал
3. Процесс термопереноса заканчивается при завершении обратного отсчета.
4. При повторном запуске термопресса, на дисплее отобразятся последние настройки.

Инструкция

Шаг 1 Подключите термопресс к сети;

Шаг 2 Нажмите кнопку "Power", чтобы включить термопресс (Предустановленные настройки 100°C/210°F, 20 сек);

Шаг 3 Установите необходимые температуру и время для предварительного прогрева термопресса. В процессе кнопка "Start" будет мигать красным;

Шаг 4 Когда кнопка "Start" загорится зеленым, выдвиньте основание плиты и убедитесь, что на ней лежит коврик для переноса;

Шаг 5 Расположите изделие на коврике для термопереноса и прогладьте для удаления замятий;

Шаг 6 Расположите термопленку на изделии, накройте защитным листом для термопереноса;

Шаг 7 Нажмите кнопку "Start" и прогладьте.

Функции

Технические характеристики

Режим памяти
 Настройки температуры и времени сохраняются для следующей операции.

Автоматическое отключение
 При отсутствии операций в течение 15 минут, термопресс автоматически отключается. За 10 секунд до отключения раздастся звуковой сигнал, а дисплей начнет мигать.

Аварийная остановка
 Нажмите любую кнопку во время закрытия нагреваемой площади, она откроется;

Режим хранения
 Зажмите кнопку "Time" и "-" в течение 3 секунд, термопресс задвинет нагревающую плиту и основание плиты автоматически для удобного хранения.

Вид термоленты	Ткани	Настройки	Выборка
ПВХ	Хлопок, Полиэстер, итд	Температура: 145-155°C (293 - 311°F) Время: 15 сек	На холодную /на горячую
Полиуретан	Хлопок, Полиэстер, итд	Температура: 145-155°C (293 - 311°F) Время: 15 сек	На холодную /на горячую
Глиттер	Хлопок, Полиэстер, итд	Температура: 150-160°C (302 - 320°F) Время: 15 s	На холодную /на горячую
Сублимационная	Полиэстер, Хлопок ≤ 30%, etc	Температура: 180-200°C (356 - 392°F) Время: 35-45 s	На горячую
Бумага для термопереноса (для темных тканей)	100% Хлопок	Температура: 150-160°C (302 - 320°F) Время: 15 s	
Бумага для термопереноса (для светлых тканей)	100% Хлопок	Температура: 150-160°C (302 - 320°F) Время: 15 s	

Техника безопасности

1. Не используйте вне помещений. Работайте с оборудованием только в помещении;
2. Данное оборудование должно работать на устойчивой, ровной, термостойкой поверхности. Обратите внимание на безопасность окружающей среды во время использования;
3. При использовании данного оборудования, следите за его состоянием, чтобы избежать несчастных случаев. Отключайте оборудование от сети, когда покидаете помещение;
4. При подаче звукового сигнала и появления "E1" или "E2" на дисплее, немедленно отключите питание и перезагрузите оборудование. При возникновении вопросов, обратитесь к нам;
5. Не прикасайтесь к нагреваемой плите после включения во избежание ожогов;
6. Не допускайте, чтобы кабель питания касался нагреваемой плиты во время работы оборудования;
7. После использования оборудования, а так же при его чистке, отключайте оборудование от сети;
8. Немедленно прекратите использование оборудования и обратитесь в нашу службу поддержки, если оборудование неисправно или повреждено;
9. Не погружайте оборудование в любые жидкости;
10. Дети младше 14 лет должны пользоваться оборудованием только под присмотром совершеннолетних лиц.

Спецификация

LOKLiK ImPress™ Auto

Модель	HPM15	Мощность	1400 - 1600 W ; 1500 W
Входное напряжение	220 - 240V ~ 50 - 60 Hz ; 120V ~ 60 Hz		
Температура	100 ~ 210°C (210 ~ 410°F)	Время	1 - 199 сек
Размер оборудования	50.0 × 41.4 × 29.0 cm (19.7 × 16.3 × 11.4 in)	Размер упаковки	57.5 × 45.0 × 34.5 cm (22.6 × 17.7 × 13.6 in)
Вес оборудования	16.7 кг (36.7 lb)	Вес в упаковке	18.5 кг (40.8 lb)

Ограниченная гарантия на термопресс Loklik Автоматическим

Гарантийный срок на данное оборудование составляет один год со дня покупки. На другие аксессуары LOKLiK предоставляется бесплатная гарантия в течение трех месяцев с даты покупки. Гарантийное обслуживание доступно в случае возникновения неисправности при нормальном использовании в течение гарантийного срока. Если потребителям необходимо гарантийное обслуживание, им необходимо предоставить подтверждение покупки.

В пределах, разрешенных действующим законодательством, LOKLiK не несет ответственности по гарантии в следующих ситуациях:

неисправности, вызванные неправильным использованием, обслуживанием и хранением Покупателем; неисправности, возникшие в результате самостоятельного ремонта или демонтажа лицами, не берущими на себя трехгарантийный ремонт без разрешения нашей компании; изделия, которые можно продолжать использовать после ремонта по истечении срока гарантии; ущерб, причиненный обстоятельствами непреодолимой силы. Между тем, LOKLiK отказывается от всех подразумеваемых и юридических гарантий, включая гарантии товарной пригодности и пригодности для определенной цели. Гарантии, в которых может быть отказано, действуют в течение срока действия настоящей гарантии.

Для подтверждения права на гарантию может потребоваться подтверждение покупки.